

**0.6**

**DETAJLI Z BARVNO SKALO IN OBDELAVAMI**



---

# BARVE IN STRUKTURE

---



MACESEN



RAL 1002 MAT



# OZN. ČK 1

OBJEKT:

ČŠOD BOHINJ

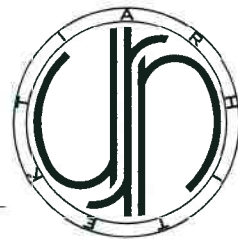

## ČAJNA KUHINJA ČK 1

ELEMENTI ČAJNE KUHINJE IZ IVERKE (D=1.6 - 2.8 CM), OPLEMENITENE S PAPIRJI, OSMOLJENIMI Z MELAMINSKO SMOLU RS-IVERAL (100G/M<sup>2</sup>), MACESEN, V SVETLO RJAVI BARVI, PREDALI, NOTRANJE POLICE (15 KOSOV) IN NOTRANJE STENE SO LAHKO V MAT BELI BARVI, ROBOVI ABS (D.3 CM) V RAL 1002, VSI VIDNI KOVINSKI DELI, RAZEN POMIVALNEGA KORITA IN KUHALNE PLOŠČE, SO V RAL 1002. PULT IZ FURNIRNE PLOŠČE (D=5,6 CM), FINALNA OBDELAVA ULTRAPAS (300G/M<sup>2</sup>) Z ZAOKROŽENIMI ROBOVI S TEHNIKO POSTFORMING, MACESEN, V SVETLO RJAVI BARVI, KLJUKICE V RAL 1002, OBLIKE PO IZBIRI ARHITEKTA. POMIVALNO KORITO Z ODLAGALNO POVRŠINO JE INOX POLIRAN. VODOVODNA ARMATURA PIPA JE ENOROČNA, S PODALJŠKOM, VISOKA. DVOJNA, ELEKTRIČNA, STEKLENA KUHALNA PLOŠČA JE LAHKO V ČRNI BARVI. NAPA ELEKTRIČNA, STOPENJSKA. PREDVIDENA VGRADNJA TIPSKEGA VGRADNEGA HLADILNIKA (NI DEL PONUDBE).

VSE ZUNANJE BARVE, VSI LAKI IN VSI ELEMENTI SO MAT.

VSE BARVE SO RAL 1002 ALI MACESEN NATUR.

VSE OKOVJE KOVINSKO, MASIVNO KOT NPR. FERRARI. VSA DRŽALA, KLJUKICE, ROČKE SO KOVINSKI V OBLIKI PO IZBIRI ARHITEKTA.

VSE MERE PREVERITI NA OBJEKTU PO POSAMEZNIH PROSTORIH IN POZICIJAH.

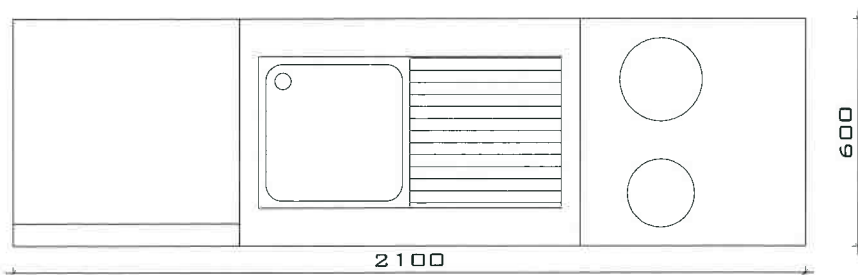
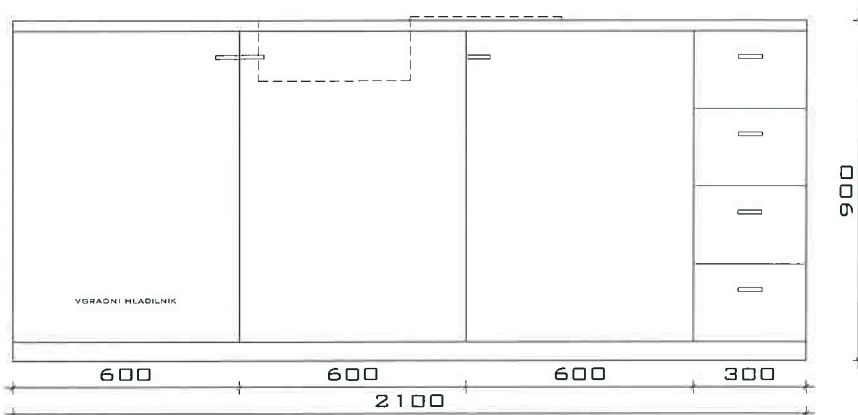
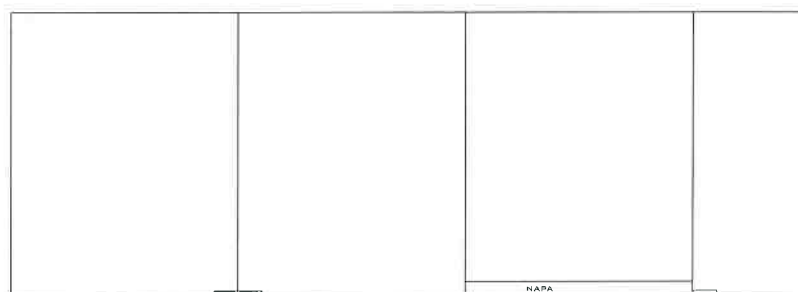

M 1:20

OZN. **ČK2**

OBJEKT:

ČŠOD BOHINJ

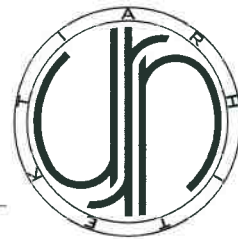

## ČAJNA KUHINJA ČK2

ELEMENTI ČAJNE KUHINJE IZ IVERKE (D=1.6 - 2.8 CM), OPLEMENITENE S PAPIRJI, OSMOLJENIMI Z MELAMINSKO SMOLO RS-IVERAL (100G/M<sup>2</sup>), MACESEN, V SVETLO RJAVI BARVI, PREDALI, NOTRANJE POLICE (10 KOSOV) IN NOTRANJE STENE SO LAHKO V MAT BELI BARVI, ROBOVI ABS (0.3 CM) V RAL 1002, VSI VIDNI KOVINSKI DELI, RAZEN POMIVALNEGA KORITA IN KUHALNE PLOŠČE, SO V RAL 1002. PULT IZ FURNIRNE PLOŠČE (MACESEN D=5,6 CM), FINALNA OBDELAVA ULTRAPAS (300G/M<sup>2</sup>) Z ZAOKROŽENIMI ROBOVI S TEHNIKO POSTFORMING, MACESEN, V SVETLO RJAVI BARVI, KLJUKICE V RAL 1002, OBLIKE PO IZBIRI ARHITEKTA. POMIVALNO KORITO Z ODLAGALNO POVRŠINO JE INOX POLIRAN. VODOVODNA ARMATURA PIPA JE ENOROČNA, S PODALJŠKOM, VISOKA, DVOJNA, ELEKTRIČNA, STEKLENA KUHALNA PLOŠČA JE LAHKO V ČRNI BARVI. NAPA ELEKTRIČNA, STOPENJSKA.

VSE ZUNANJE BARVE, VSI LAKI IN VSI ELEMENTI SO MAT.

VSE BARVE SO RAL 1002 ALI MACESEN NATUR.

VSE OKOVJE KOVINSKO, MASIVNO KOT NPR. FERRARI. VSA DRŽALA, KLJUKICE, ROČKE SO KOVINSKI V OBLIKI PO IZBIRI ARHITEKTA.

VSE MERE PREVERITI NA OBJEKTU PO POSAMEZNIH PROSTORIH IN POZICIJAH.

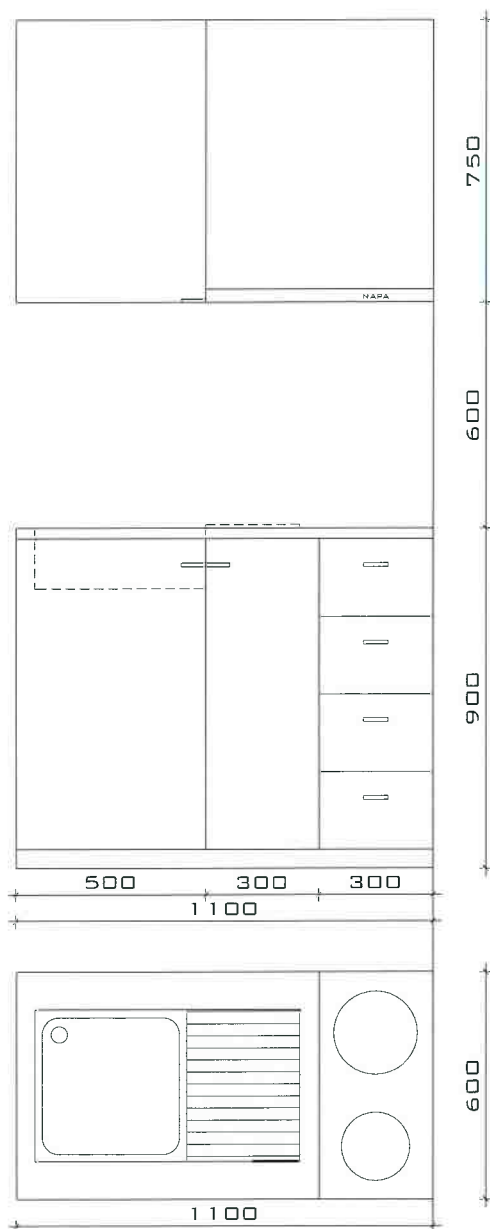

M 1:20

# OZN. DP 1

OBJEKT:

ČŠOD BOHINJ

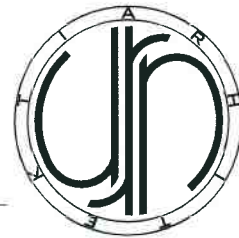

## DELOVNI PULT DP 1

DELOVNI PULT DOLŽINE 550 CM, GLOBINE 80 CM, H=72 CM, MIZNA PLOŠČA IZ FURNIRNE PLOŠČE (BUKEV D=5,6 CM), FINALNA OBDELAVA ULTRAPAS (300G/M<sup>2</sup>) Z ZAOKROŽENIMI ROBOVI S TEHNIKO POSTFORMING V RAL 1002, S PLASTIČNIM KANALOM ZA KABELE PRITRJENIM NA NOGO MIZE IN POKRITIM S KOVINSKIM POKROVOM V BARVI RAL 1002, KABLI SO FIKSIRANI S PLASTIČNIMI PRIJEMKI IN PRITRJENIMI NA MIZNO PLOSKEV, NOGE SO KOVINSKE, DEBELOSTENSKA PODIŠTVENA CEV PO DETAJLU 40/100 A' MAX 100 CM, V BARVI RAL 1002, NOGE SO NA STIKU S TLEMI OBLOŽENE Z OBROBO IZ GUME ZA ZAŠČITO TAL V BARVI RAL 1002. SKOZI PULT POTEKATA DVE KANALIZACIJSKI CEVI FI 200 MM (OKROGEL IZREZ).

VSE ZUNANJE BARVE, VSI LAKI IN VSI ELEMENTI SO MAT.

VSE BARVE SO RAL 1002 ALI MACESEN NATUR.

VSE OKOVJE KOVINSKO, MASIVNO KOT NPR. FERRARI. VSA DRŽALA, KLJUKICE, ROČKE SO KOVINSKI V OBLIKI PO IZBIRI ARHITEKTA.

VSE MERE PREVERITI NA OBJEKTU PO POSAMEZNIH PROSTORIH IN POZICIJAH.

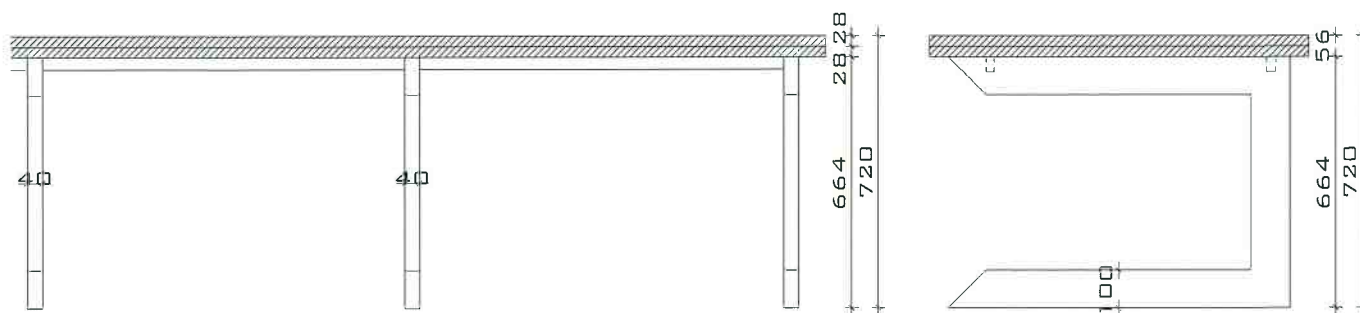
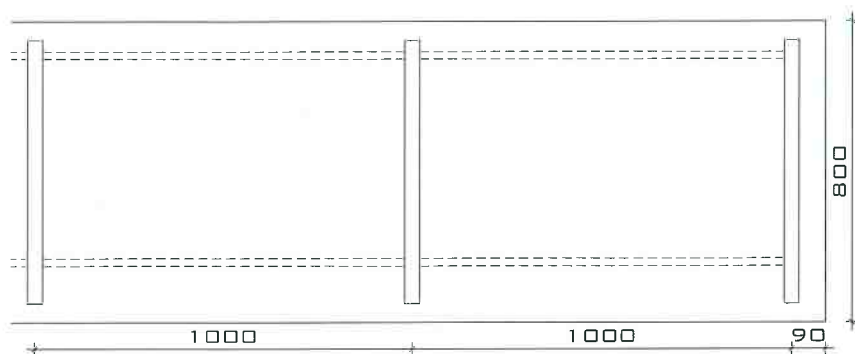

M 1:20

# OZN. DP3

OBJEKT:

ČŠOD BOHINJ



## DELOVNI PULT DP3

DELOVNI PULT DIMENZIJ 310/60 CM, H=72 CM, MIZNA PLOŠČA IZ FURNIRNE PLOŠČE (BUKEV D5,6 CM), FINALNA OBDELAVA ULTRAPAS (300G/M<sup>2</sup>) Z ZAOKROŽENIMI ROBOVI S TEHNIKO POSTFORMING, MACESEN V RAL 1002, S PLASTIČNIM KANALOM ZA KABLE PRITRJENIM NA NOGO MIZE IN POKRITIM S KOVINSKIM POKROVOM V BARVI RAL 1002, KABLI SO FIKSIRANI S PLASTIČNIMI PRIJEMKI IN PRITRJENIMI NA MIZNO PLOŠKEV, NOGE SO KOVINSKE, DEBELOSTENSKA POHIŠTVENA CEV PO DETAJLU 40/100, V BARVI RAL 1002, NOGE SO NA STIKU S TLEMI OBLOŽENE Z OBROBO IZ GUME ZA ZAŠČITO TAL V BARVI RAL 1002.

VSE ZUNANJE BARVE, VSI LAKI IN VSI ELEMENTI SO MAT.

VSE BARVE SO RAL 1002 ALI MACESEN NATUR.

VSE OKOVJE KOVINSKO, MASIVNO KOT NPR. FERRARI. VSA DRŽALA, KLJUKICE, ROČKE SO KOVINSKI V OBLIKI PO IZBIRI ARHITEKTA.

VSE MERE PREVERITI NA OBJEKTU PO POSAMEZNIH PROSTORIH IN POZICIJAH.

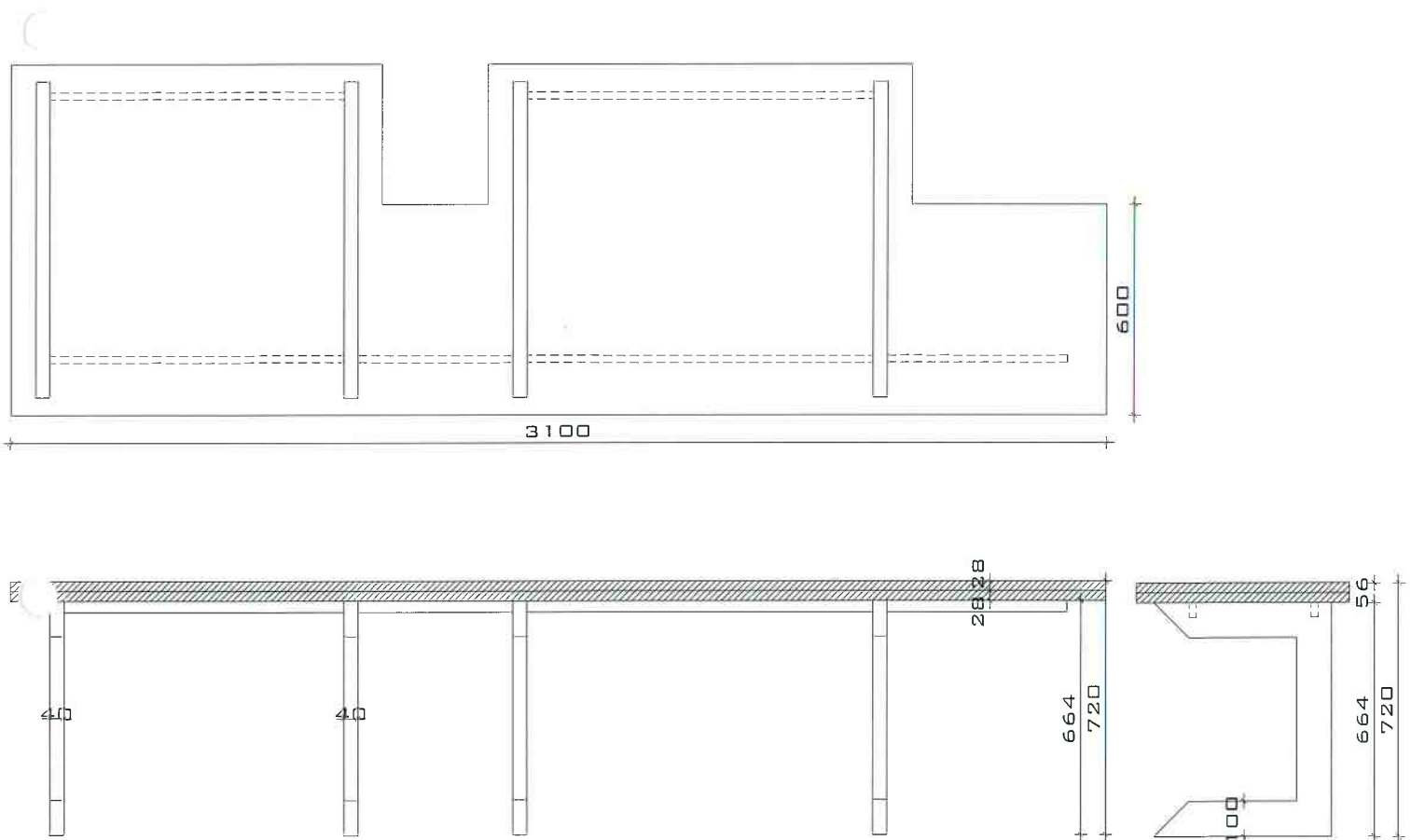

M 1:2

# OZN. DP4

OBJEKT:

ČŠOD BOHINJ



## DELOVNI PULT ZA MONTAŽO SMUČ DP4

DELOVNI PULT ZA MONTAŽO DIMENZIJ 600/50 CM, H=72 CM, MIZNA PLOŠČA IZ FURNIRNE PLOŠČE (BUKEV D=5,6 CM), FINALNA OBDELAVA ULTRAPAS (300G/M<sup>2</sup>) Z ZAOKROŽENIMI ROBovi S TEHNIKO POSTFORMING V RAL 1002, S PLASTIČNIM KANALOM ZA KABELE PRITRJENIM NA NOGO MIZE IN POKRITIM S KOVINSKIM POKROVOM V BARVI RAL 1002, KABLI SO FIKSIRANI S PLASTIČNIMI PRIJEMKI IN PRITRJENIMI NA MIZNO PLOŠKEV, NOGE SO KOVINSKE, DEBELOSTENSKA PODIŠTVENA CEV PO DETAJLU 40/100, V BARVI RAL 1002, NOGE SO NA STIKU S TLEMI OBLOŽENE Z OBROBO IZ GUME ZA ZAŠČITO TAL V BARVI RAL 1002.

VSE ZUNANJE BARVE, VSI LAKI IN VSI ELEMENTI SO MAT.

VSE BARVE SO RAL 1002 ALI MACESEN NATUR.

VSE OKOVJE KOVINSKO, MASIVNO KOT NPR. FERRARI. VSA DRŽALA, KLJUKICE, ROČKE SO KOVINSKI V OBLIKI PO IZBIRI ARHITEKTA.

VSE MERE PREVERITI NA OBJEKTU PO POSAMEZNIH PROSTORIH IN POZICIJAH.

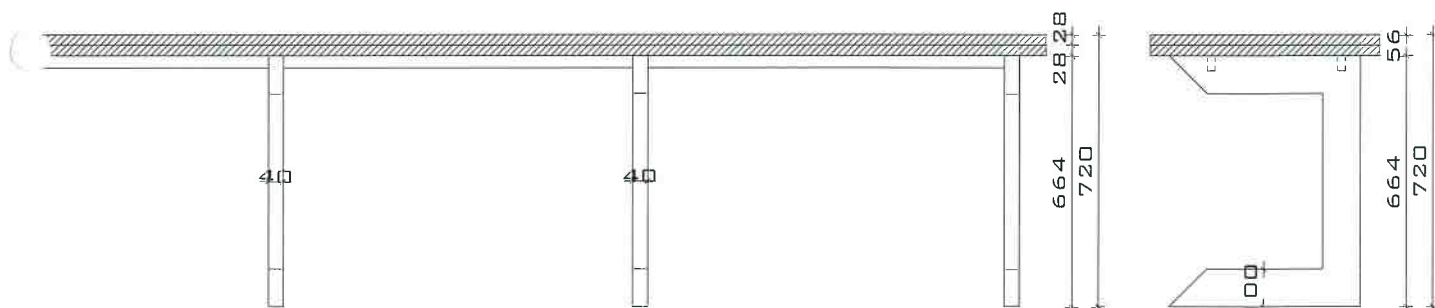
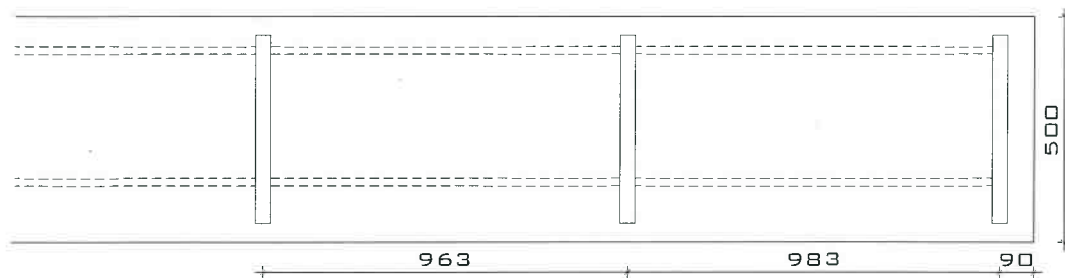

M 1:2

# OZN. GO 1

OBJEKT:

ČŠOD BOHINJ



## GARDEROBNA OMARA GO

GARDEROBNA OMARA DIM: 60/60 CM, H=200 CM, IZ IVERKE (D=1.8 CM), OPLEMENITENE S PAPIRJI, OSMOLJENIMI Z MELAMINSKO SMOLO RS-IVERAL (100 G/M<sup>2</sup>), MAČESEN, V SVETLO RJAVI BARVI. ENOKRILNA VRATA Z IZVRTINAMI FI=2 CM PO NAČRTU, ROBOVI ABS (0.3 CM) V RAL 1002, NA VRATIH CILINDRIČNA KLJUČAVNICA KOMPATIBILNA S KLJUČAVNICO NA NOTRANJEM PREDALU, KOVINSKI ROČAJI RAL 1002, OBLIKE PO IZBIRI ARHITEKTA, ZAPRT COKEL OMARE H=5 CM. PET LESENIH OBEŠALNIKOV IN PLASTIČNI VLOŽEK Z VISOKIMI ROBOVI ZA ČEVLJE.

VSE ZUNANJE BARVE, VSI LAKI IN VSI ELEMENTI SO MAT.

VSE BARVE SO RAL 1002 ALI MAČESEN NATUR.

VSE OKOVJE KOVINSKO, MASIVNO KOT NPR. FERRARI. VSA DRŽALA, KLJUKICE, ROČKE SO KOVINSKI V OBLIKI PO IZBIRI ARHITEKTA.

VSE MERE PREVERITI NA OBJEKTU PO POSAMEZNIH PROSTORIH IN POZICIJAH.

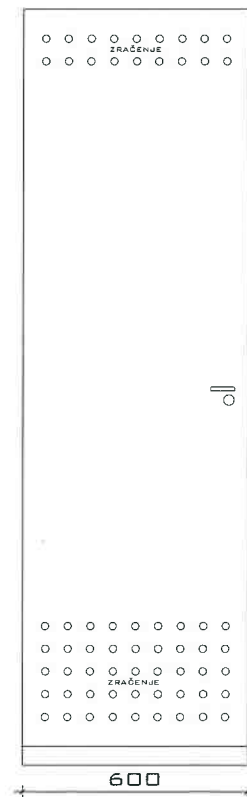
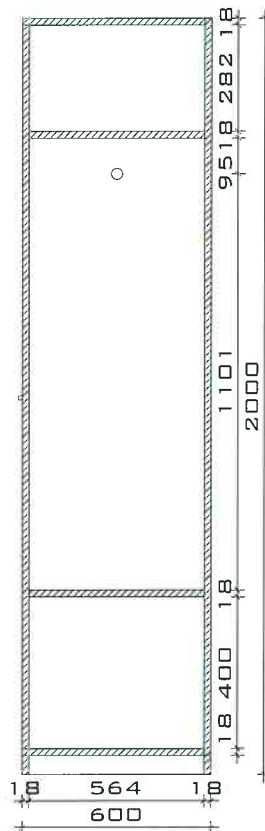
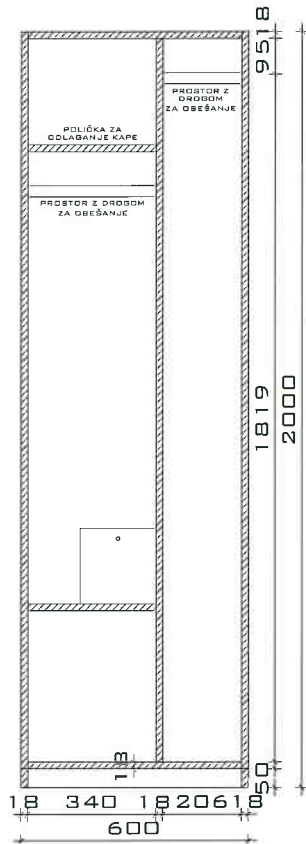
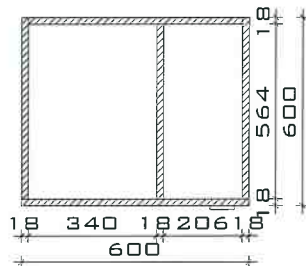

M 1:20



OZN. **H 1**

OBJEKT:

CŠOD BOHINJ

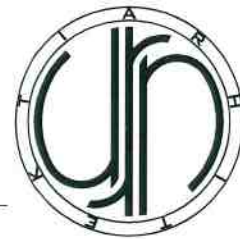

**NIZKI HLADILNIK H 1**

NIZKI HLADILNIK DIMENZIJ 54/55/86 CM, 164 KWH V BARVI CHROM, MAX 30 DB, A +++ RAZREDA. HLADILNIK IMA PREDAL ZA ZAMRZOVANJE ( ZA GEL ZA OBKLADKE OZ. LED).

VSE ZUNANJE BARVE, VSI LAKI IN VSI ELEMENTI SO MAT.

VSE BARVE SO RAL 1002 ALI MACESEN NATUR.

VSE OKOVJE KOVINSKO, MASIVNO KOT NPR. FERRARI. VSA DRŽALA, KLJUKICE, ROČKE SO KOVINSKI V OBLIKI PO IZBIRI ARHITEKTA.

VSE MERE PREVERITI NA OBJEKTU PO POSAMEZNIH PROSTORIH IN POZICIJAH.

OZN. **IZS**

OBJEKT:

CŠOD BOHINJ

**IZVLEČNE STOPNICE IZS**

VIŠINA POŽARNIH, 30 MINUTNIH, KOVINSKIH, IZVLEČNIH STOPNIC JE 280 CM.

VSE ZUNANJE BARVE, VSI LAKI IN VSI ELEMENTI SO MAT.

VSE BARVE SO RAL 1002 ALI MACESEN NATUR.

VSE OKOVJE KOVINSKO, MASIVNO KOT NPR. FERRARI. VSA DRŽALA, KLJUKICE, ROČKE SO KOVINSKI V OBLIKI PO IZBIRI ARHITEKTA.

VSE MERE PREVERITI NA OBJEKTU PO POSAMEZNIH PROSTORIH IN POZICIJAH.

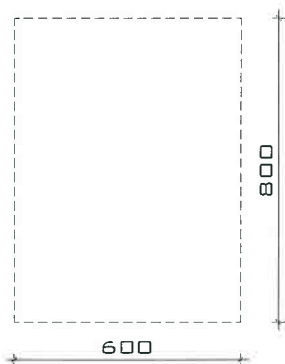

**OZN. K 1**

**OBJEKT:**

**GŠOD BOHINJ**

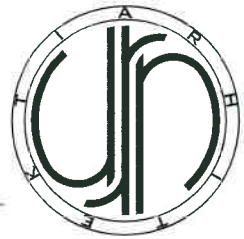

**KOŠ ZA SMETI BREZ POKROVA  
K1**

KOŠ ZA SMETI S PVC VLOŽKOM, BREZ POKROVA  $\Phi$  35 CM IZ BRUŠENEGA INOXA.

VSE ZUNANJE BARVE, VSI LAKI IN VSI ELEMENTI SO MAT.  
VSE BARVE SO RAL 1002 ALI MACESEN NATUR.  
VSE OKOVJE KOVINSKO, MASIVNO KOT NPR. FERRARI. VSA DRŽALA, KLJUKICE, ROČKE SO KOVINSKI V OBLIKI PO IZBIRI ARHITEKTA.  
VSE MERE PREVERITI NA OBJEKTU PO POSAMEZNIH PROSTORIH IN POZICIJAH.

**OZN. K 2**

**OBJEKT:**

**GŠOD BOHINJ**

**KOŠ ZA SMETI S POKROVOM  
K2**

KOŠ ZA SMETI S PVC VLOŽKOM, S POKROVOM  $\Phi$  35 CM IZ BRUŠENEGA INOXA.

VSE ZUNANJE BARVE, VSI LAKI IN VSI ELEMENTI SO MAT.  
VSE BARVE SO RAL 1002 ALI MACESEN NATUR.  
VSE OKOVJE KOVINSKO, MASIVNO KOT NPR. FERRARI. VSA DRŽALA, KLJUKICE, ROČKE SO KOVINSKI V OBLIKI PO IZBIRI ARHITEKTA.  
VSE MERE PREVERITI NA OBJEKTU PO POSAMEZNIH PROSTORIH IN POZICIJAH.

OZN. **KL 1**

OBJEKT:

ČŠOD BOHINJ

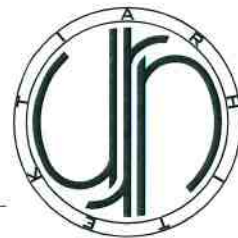

**KLOP KL 1**

KLOP IZ BRUŠENEGA INOXA, POHIŠTVENA CEV 40/40/3 MM, STIKI VARJENI, SEDALO MASIVNI MAČESEN D=4 CM, LAK MAT NATUR, NEVIDNO VIJAČENO OD SPODAJ.

VSE ZUNANJE BARVE, VSI LAKI IN VSI ELEMENTI SO MAT.

VSE BARVE SO RAL 1002 ALI MAČESEN NATUR.

VSE OKOVJE KOVINSKO, MASIVNO KOT NPR. FERRARI. VSA DRŽALA, KLJUKICE, ROČKE SO KOVINSKI V OBLIKI PO IZBIRI ARHITEKTA.

VSE MERE PREVERITI NA OBJEKTU PO POSAMEZNIH PROSTORIH IN POZICIJAH.

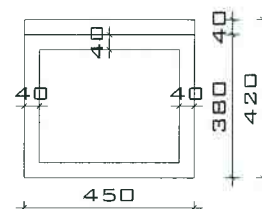
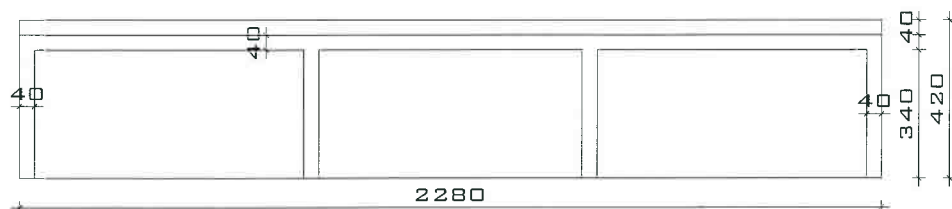
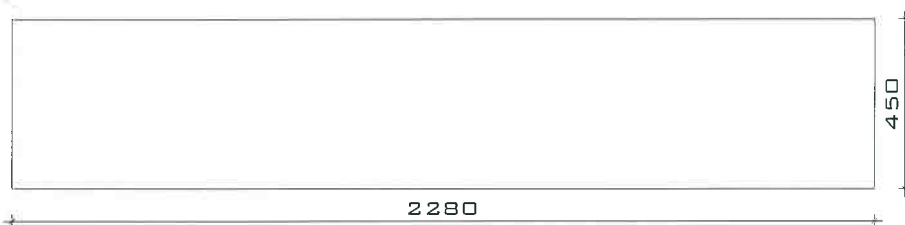

**M 1:2**

# OZN. M 1

OBJEKT:

ČŠOD BOHINJ

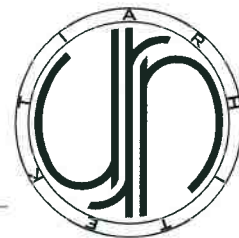

## PISALNA MIZA M 1

PISALNA MIZA S PREDALNIKOM DIM: 160/60 CM, H=72 CM, MIZNA PLOŠČA IZ IVERKE (D=6 CM), OPLEMENITENE S PAPIRJI, OSMOLJENIMI Z MELAMINSKO SMOLO G-IVERAL (100 G/M<sup>2</sup>), MACESEN, V SVETLO RJAVI BARVI. PREDALNIK DIM: 63/40, H=60 CM, IZ IVERKE (D=1.8 CM), OPLEMENITENE S PAPIRJI, OSMOLJENIMI Z MELAMINSKO SMOLO, MACESEN, V SVETLO RJAVI BARVI. OBOJ PREDALOV JE KOVINSKI. VSI ROBOVI ABS (D.3 CM) V RAL 1002, STIKI PLOŠČ SO REZANI POD KOTOM 45°, NA VRATIH CILINDRIČNA KLJUČAVNICA, KOVINSKI ROČAJI RAL 1002, OBLIKE PO IZBIRI ARHITEKTA, NA ŠTIRIH KOLEŠČKIH S KOVINSKIM IZGLEDOM IN ZAVORAMI. KOLEŠČKI NE SMEJO UNIČEVATI TALNIH OBLOG.

VSE ZUNANJE BARVE, VSI LAKI IN VSI ELEMENTI SO MAT.

VSE BARVE SO RAL 1002 ALI MACESEN NATUR.

VSE OKOVJE KOVINSKO, MASIVNO KOT NPR. FERRARI. VSA DRŽALA, KLJUKICE, ROČKE SO KOVINSKI V OBLIKI PO IZBIRI ARHITEKTA.

VSE MERE PREVERITI NA OBJEKTU PO POSAMEZNIH PROSTORIH IN POZICIJAH.

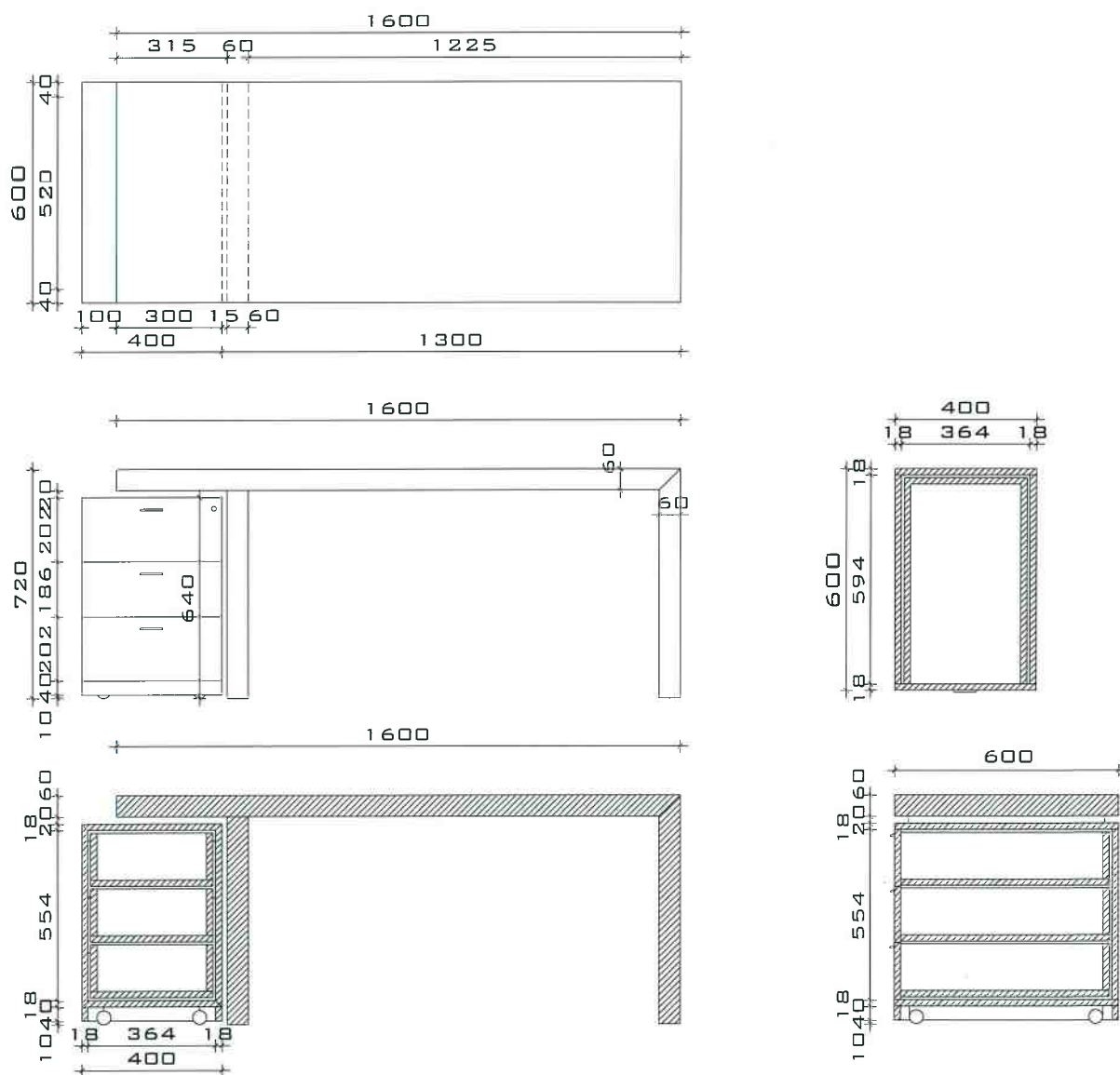

M 1:20

OZN. **M2**

OBJEKT:

ČŠOD BOHINJ



## PISALNA MIZA M2

PISALNA MIZA DIM: 85/60 CM, H=72 CM, MIZNA PLOŠČA IZ IVERKE (D=6 CM), OPLEMENITENE S PAPIRJI, OSMOLJENIMI Z MELAMINSKO SMOLO - IVERAL, MACESEN, V SVETLO RJAVI BARVI. VSI ROBOVI ABS (0.3 CM) V RAL 1002, STIKI PLOŠČ SO REZANI POD KOTOM 45°.

VSE ZUNANJE BARVE, VSI LAKI IN VSI ELEMENTI SO MAT.

VSE BARVE SO RAL 1002 ALI MACESEN NATUR.

VSE OKOVJE KOVINSKO, MASIVNO KOT NPR. FERRARI. VSA DRŽALA, KLJUKICE, ROČKE SO KOVINSKI V OBLIKI PO IZBIRI ARHITEKTA.

VSE MERE PREVERITI NA OBJEKTU PO POSAMEZNIH PROSTORIH IN POZICIJAH.

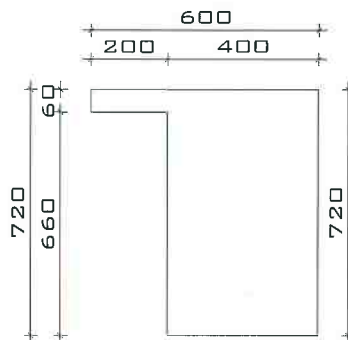
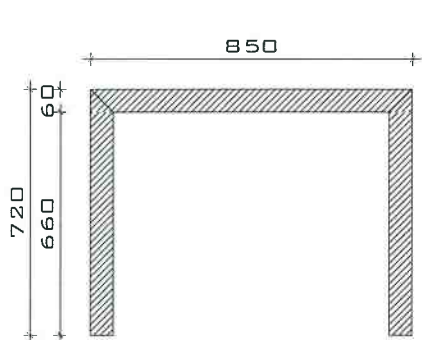
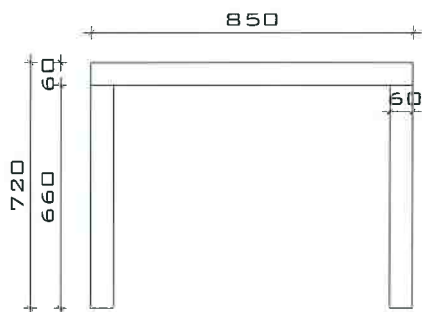
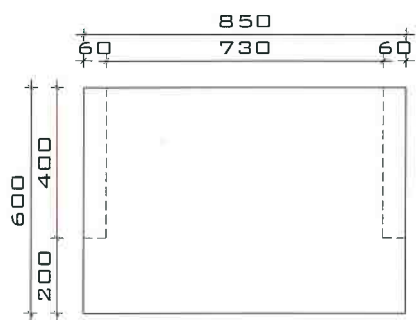

**M 1:20**

OZN. **M3**

OBJEKT:

CŠOD BOHINJ

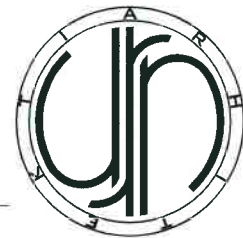

## PISALNA MIZA M3

PISALNA MIZA DIM: 120/60 CM, H=72 CM, MIZNA PLOŠČA IZ IVERKE (D=6 CM), OPLEMENITENE S PAPIRJI, OSMOLJENIMI Z MELAMINSKO SMOLO - IVERAL, MACESEN, V SVETLO RJAVI BARVI. VSI ROBOVI ABS (0.3 CM) V RAL 1002, STIKI PLOŠČ SO REZANI POD KOTOM 45°.

VSE ZUNANJE BARVE, VSI LAKI IN VSI ELEMENTI SO MAT.

VSE BARVE SO RAL 1002 ALI MACESEN NATUR.

VSE OKOVJE KOVINSKO, MASIVNO KOT NPR. FERRARI. VSA DRŽALA, KLJUKICE, ROČKE SO KOVINSKI V OBLIKI PO IZBIRI ARHITEKTA.

VSE MERE PREVERITI NA OBJEKTU PO POSAMEZNIH PROSTORIH IN POZICIJAH.

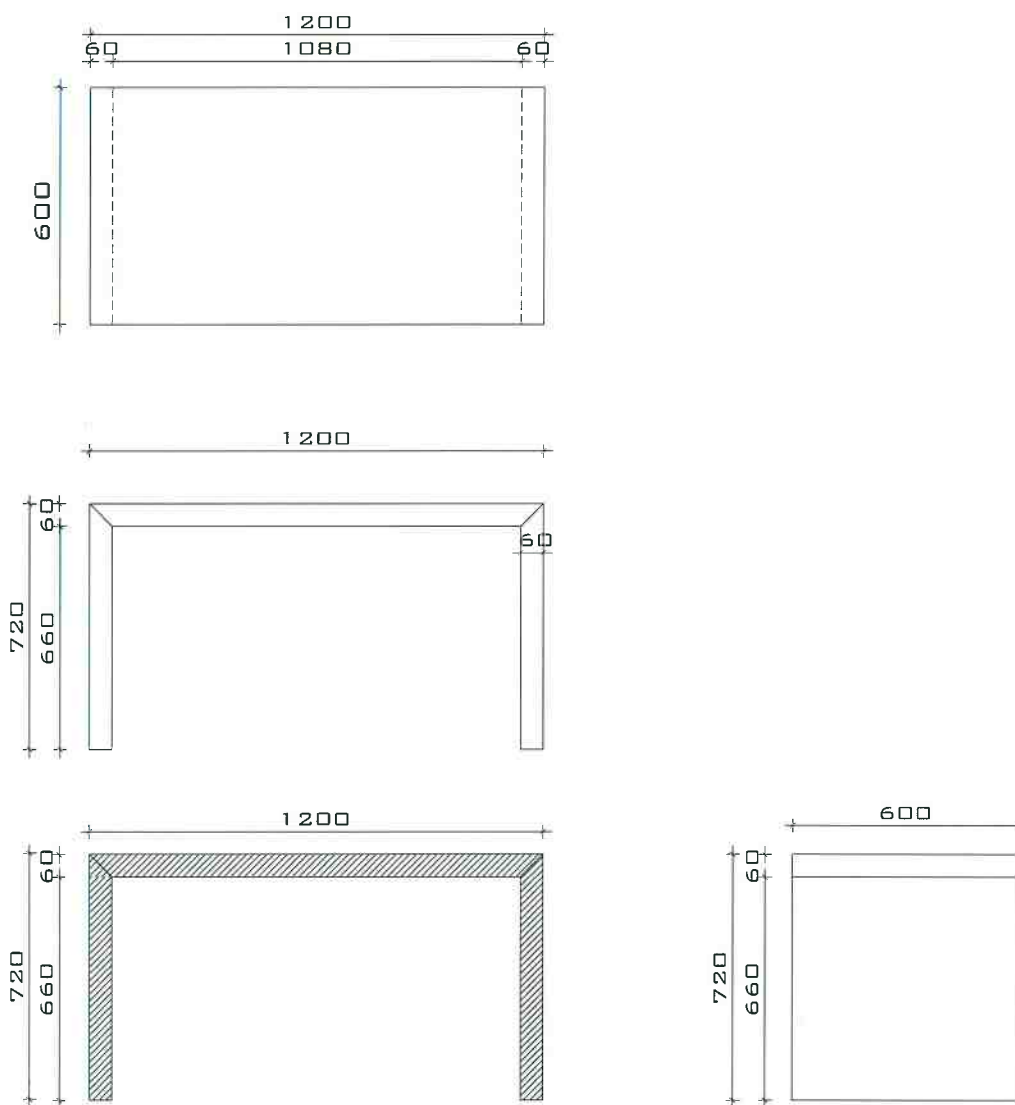

**M 1:20**